

CX250B-100

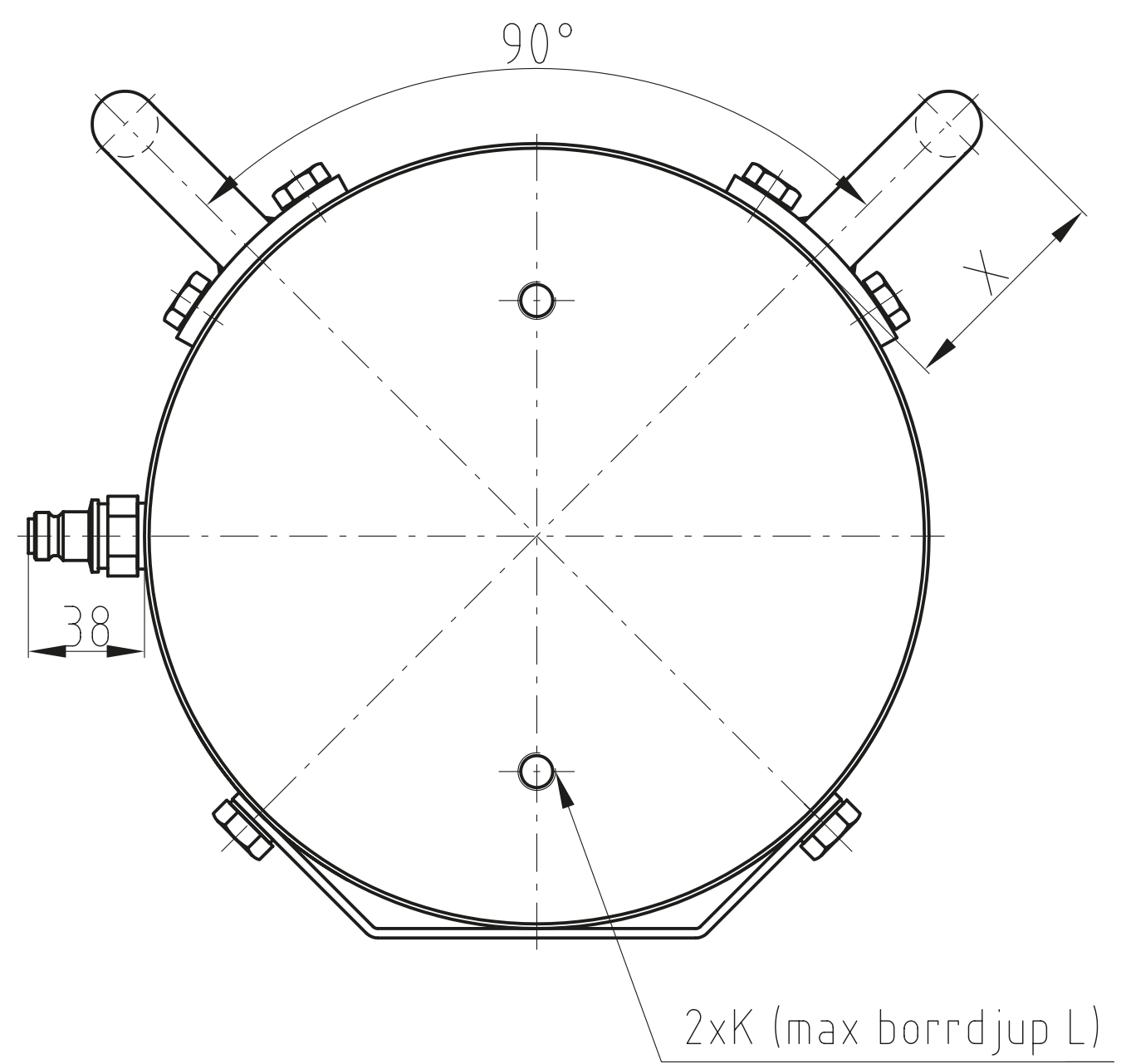

Modell	A mm	B Ømm	C mm	K	L Ømm	V mm	X Ømm	Vikt kg
CX250B-100	285	250	38	M12	17	30	71	100

Material		Ämne, dimension		Värmebehandling		Ytbehandling	
Tillåtna måttavvikelser där ej annat anges Bearbetade det. Gjutna det. Smältsvetsade konstr.				enl.SS-ISO-2768-1 enl.SS-ISO-8062 enl.SMS 723			
Konstr.	Ritad	Datum	Produkt	Ytjämnhet där ej annat anges		Ra µm	
	JMG	090624	CX250B-100	✓		E	
Prod.godk.	Konstr.godk.	Skala	Benämning	Tol.system enl. ISO		Ersätter	
		1:2	MÅTTRITNING	Ersatt av			
<b>REHOBOT®</b>					C-49461		

Utg.	Ändring	Datum	Sign.
------	---------	-------	-------